

Automatiserad muttersvetsning

BM Svets erbjuder kunskaper inom svetsprocessen för motståndssvetsning av muttrar och skruvar. Dessutom har vi de huvudprodukter som behövs för svetsningen.

Med vår partners kan vi också erbjuda kompletta automationslösningar för att effektivisera din verksamhet.

Vi analyserar tillsammans med dig ditt behov för effektivisering och kostnadsbesparing. Eftersom produktionserierna skiftar, krävs att man snabbt ska kunna ställa om utrustningen, men ändå ha en automatiserad process.

Vi har därför tagit fram ett antal komponenter som gör det möjligt att genomföra detta.

Detta i kombination med robotar och t ex vision teknik, gör att du kan sänka kostnaderna och höja kvaliteten i din tillverkningsprocess.

Huvudkomponenter:

- [Svetsmaskin](#)
- [Mutter-/ skruvmatare](#)
- [Mutterverktyg](#)
- [BM Nut Checker™](#), [kvalitetssäkring](#)
- [Hanteringsutrustning \(Robot\)](#)

Kontakta BM Svets

Kontakta oss så hjälper vi er att hitta den totallösning som passar er.

BM Svets AB

Ruskvädersgatan 13

418 34 Göteborg

031-712 48 80

info@bmsvets.se

www.bmsvets.se

1. Svetsmaskin inkl. svetsvakt

Val av svetsmaskin utgår från dimension och material på mutter/ skruv. Samt kapacitetskraven på processen. Valet av svetsvakt styrs av kvalitets- och dokumentationskrav.



Presssvetsmaskiner kopplade i nätverk.



Sinius AC är en svetsvakt för maskinbyggare som kopplas via fältbuss direkt till PLC. Egen HMI (exempel ovan) programmeras och kan lätt integreras med övrig maskinstyrning.

2. Mutter-/ skruvmatare



Exempel på högkapacitetsmatare för två olika mutterdimensioner.

För att få en hög kapacitet vid muttersvetsning används olika typer av matare. Det finns matare för muttrar, skruvar och andra komponenter. Eftersom matare ofta är kundanpassade beroende på typ av mutter, kvalitetskrav etc, kan du kontakta oss för mer information.

Spjutmatare finns som komplett system med bulkbehållare och vibratormatare samt spjuthuvud. Finns både som enkel (för en typ av mutter) eller dubbel (för två olika dimensioner). Standardenheter finns för fyrkants-, sexkants-, rund-, och rombmutter samt för T-muttrar.

Mutterinläggnings sättet kan väljas eller kombineras. Separat plc inkluderat. Spjuten är elektromagnetiska detta gör det lätt att mata muttrar i låg eller hög vinkel, och är dessutom mycket tillförlitliga. Utrustningarna är CE- märkta.

Automatiserad muttersvetsning

BM Svets erbjuder kunskaper inom svetsprocessen för motståndssvetsning av muttrar och skruvar. Dessutom har vi de huvudprodukter som behövs för svetsningen.

Med vår partners kan vi också erbjuda kompletta automationslösningar för att effektivisera din verksamhet. Vi analyserar tillsammans med dig ditt behov för effektivisering och kostnadsbesparing. Eftersom produktionserierna skiftar, krävs att man snabbt ska kunna ställa om utrustningen, men ändå ha en automatiserad process.

Vi har därför tagit fram ett antal komponenter som gör det möjligt att genomföra detta.

Detta i kombination med robotar och ex vision teknik, gör att du kan sänka kostnaderna och höja kvaliteten i din tillverkningsprocess.

Huvudkomponenter:

- [Svetsmaskin](#)
- [Mutter-/ skruvmatare](#)
- [Mutterverktyg](#)
- [BM Nut Checker™](#), [kvalitetssäkring](#)
- [Hanteringsutrustning \(Robot\)](#)

Kontakta BM Svets

Kontakta oss så hjälper vi er att hitta den totallösning som passar er.

BM Svets AB

Ruskvädersgatan 13

418 34 Göteborg

031-712 48 80

info@bmsvets.se

www.bmsvets.se

3. Mutterverktyg

Mutterverktygets funktion är att centrera muttern över hålet.



Verktyg finns också för svets-skrivar.

4. BM Nut Checker™



Vattenkylt mutterverktyg med integrerad sensor. Finns i Ø25mm eller Ø30mm

BM Nut Checker är ett system för mätning av muttersvetsförloppet, det är baserat på ett standard mutterverktyg.

Efter en enkel kalibrering kan följande fel detekteras:

- Mutter saknas
- Mutter felvänd
- Fel muttertyp
- Detalj saknas

Eftersom även insjunkningen av svetsen mäts, kan även följande detekteras:

- Mutterns vårtor har ej smält ihop tillräckligt
- Svetsström ej uppmätt, exempelvis glömt att sätta på denna

Kontakta oss för mer information.

5. Hanteringsutrustning

Automatiserad muttersvetsning

BM Svets erbjuder kunskaper inom svetsprocessen för motståndssvetsning av muttrar och skruvar. Dessutom har vi de huvudprodukter som behövs för svetsningen.

Med vår partners kan vi också erbjuda kompletta automationslösningar för att effektivisera din verksamhet. Vi analyserar tillsammans med dig ditt behov för effektivisering och kostnadsbesparing. Eftersom produktionsserierna skiftar, krävs att man snabbt ska kunna ställa om utrustningen, men ändå ha en automatiserad process.

Vi har därför tagit fram ett antal komponenter som gör det möjligt att genomföra detta.

Detta i kombination med robotar och t ex vision teknik, gör att du kan sänka kostnaderna och höja kvaliteten i din tillverkningsprocess.

Huvudkomponenter:

- Svetsmaskin
- Mutter-/ skruvmatare
- Mutterverktyg
- **BM Nut Checker™**, kvalitetsåkring
- Hanteringsutrustning (Robot)

Kontakta BM Svets

Kontakta oss så hjälper vi er att hitta den totallösning som passar er.

Tillsammans med våra samarbetspartners kan vi erbjuda följande:

- **Flödesanalys**, vi kan ta fram förslag på cellens layout
- **Frammatning av komponenter**, t ex med pallyftare eller bandinmatning
- **Hantering av komponenter med robot**, inkl. gripdon, verktygsväxlare etc.
- **Kontroll/ mätning**, både av inkommande komponenter och färdiga produkter, med hjälp av vision lösningar
- **Utmatning av färdiga produkter**, till mellanlagring eller packning

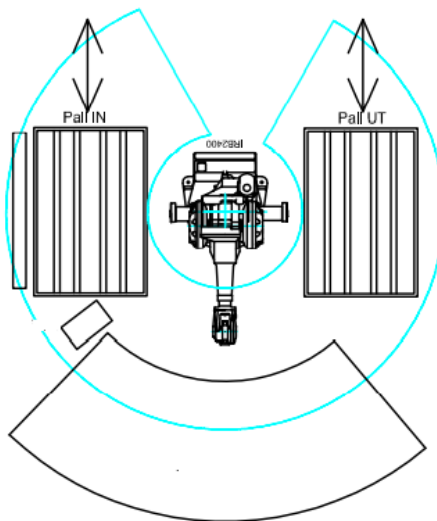

Exempel på layout av komplett cell.

BM Svets AB

Ruskvädersgatan 13

418 34 Göteborg

031-712 48 80

info@bmsvets.se

www.bmsvets.se